

Produktbeskrivelse

Forfilter for separasjon av både emulgert og fritt vann fra diesel. Filterelement med StrataPore™ filtermedia for moderne motorer hvor det stille høye krav til renhet på dieselen. Filterlokk i klar plast slik at man kan se gjenværende levetid på filterelement. Filterhus i aluminium med port for vannsensor og klar filterbolle med drengplugg. For sikker vinterdrift og bruk av diesel med høyt innhold av biodiesel anbefalles varmeelement. Kan leveres for større kapasiteter opp til 36 l/min.

Applikasjoner: Anlegg, transport og aggregat.

Tekniske data

Nom. trykk: Monteres på sugesiden.

Nom. kapasitet: 12 l/min.

Finhet: Std. 7 mikron abs.

Tilslutning: 3/4" NPTF. Valgfri side

- Stratapore™ filtermedia for høy effektivitet.
- Separasjon av både emulgert og fritt vann.
- Filterskifte uten dieselsøl og bruk av verktøy.
- Se gjenværende levetid på filterelement.



Fleetguard Industrial PRO

Art. nr.	Kap. l/min.	Element	Varme	Vannsensor	Tilslutning	Dim. HxDxB
FH23400	12	FS19763	Nei	Nei	3/4" NPTF	484x188x182
FH23401	12	FS19763	24V/250W	Nei	3/4" NPTF	484x188x182

Filterelementer (inkl. o-ring)

Art. nr.	Finhet*
FS19766	2 mikron
FS19763	7 mikron
FS19764	10 mikron
FS19765	25 mikron

*Eff. 98,7%, SAE J1985.
 Eff. 95% for fritt- og emulgert vann,
 SAE J1839 og SAE J1488.

Deler og tilbehør

Art. nr.	Beskrivelse
3954136	M26x1,5 adapter sett med ventil
6007-12-12	Nippel 3/4"NPT - M18x1,5
3957158	Vannsensor for toleder, kontakt NO
3950729	Ledningsett 4,5 m (0,6 m til jord)
3946670	LED lys til vannsensor
3959755	Varmekolbe m/term. 24VDC/250W/18°C
3945125	Pakning til bunnplate
3944440	O-ring til ventil
3960670	Filterbolle med o-ring og tappekran

Dimensjoner Industrial PRO

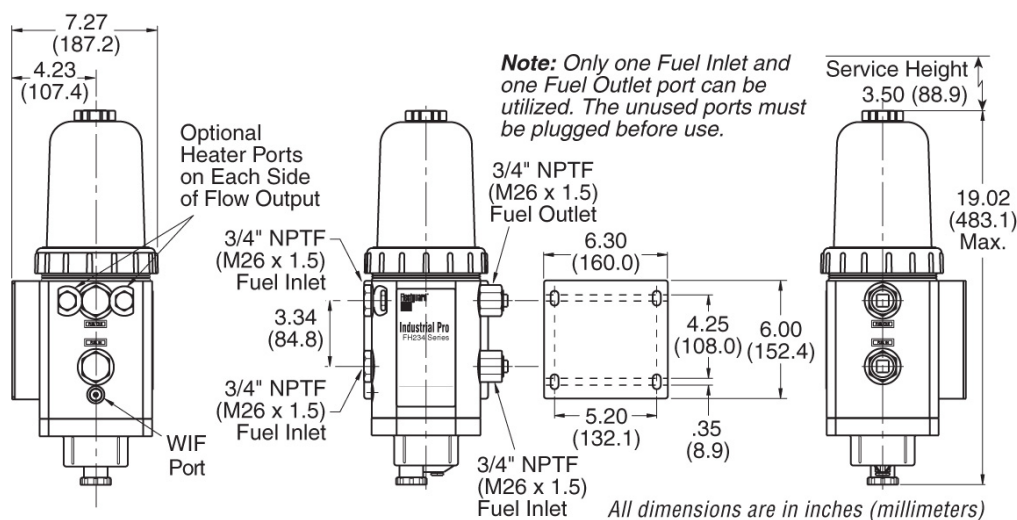

Trykkfallskurve Industrial PRO

